

Hisense

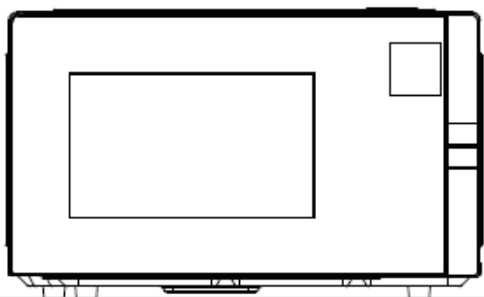

H25MOBS4HGI

ESTIMADO CLIENTE

Nuestro sincero agradecimiento por su compra. Creemos que pronto encontrará motivos suficientes para confiar por completo en nuestros productos. Para facilitar el uso de este aparato, adjuntamos este completo manual de instrucciones.

Estas instrucciones le ayudarán a familiarizarse con su nuevo electrodoméstico. Léalas detenidamente antes de utilizar el aparato por primera vez.

En cualquier caso, asegúrese de haber recibido el aparato en perfecto estado. Si identifica algún daño producido durante el transporte, póngase en contacto con su agente comercial o con el almacén regional desde donde le fue entregado el producto. Encontrará el número de teléfono en el recibo o en el albarán.

Le deseamos que disfrute de su nuevo electrodoméstico.



Aparato de uso doméstico para calentar alimentos y bebidas mediante energía electromagnética. Solo para uso en interiores.

INSTRUCCIONES DE USO

Estas instrucciones están destinadas al usuario. En ellas se describe el electrodoméstico y cómo utilizarlo. Además, son aplicables a diferentes tipos de electrodomésticos, por lo que puede encontrar algunas descripciones de funciones que no correspondan a su modelo.

Nos reservamos el derecho de realizar eventuales cambios y de cometer errores en las instrucciones de uso.

INSTRUCCIONES DE SEGURIDAD IMPORTANTES



Nunca toque las superficies de los aparatos de calefacción o cocina. Alcanzan altas temperaturas durante el funcionamiento. Mantenga a los niños a una distancia segura del aparato. Existen riesgos de quemaduras.



¡Energía de microondas y alto voltaje! No retire la tapa.

¡ADVERTENCIA! Tanto el aparato como las piezas accesibles pueden calentarse durante el uso. Evite tocar los elementos que irradian calor. Mantenga a los niños menores de 8 años alejados del aparato, a menos que se encuentren bajo una supervisión continua. Se debe supervisar a los niños para garantizar que no jueguen con el aparato.

Este aparato puede ser utilizado por niños a partir de los 8 años, y por personas con capacidades físicas, sensoriales o mentales reducidas, o con falta de experiencia y conocimientos, siempre que se encuentren bajo supervisión o hayan sido instruidas sobre el uso seguro del aparato, y sean conscientes de los peligros que implica. Los niños no deben jugar con el aparato. Las tareas de limpieza y mantenimiento no deben ser realizadas por niños, a menos que sean mayores de 8 años y estén bajo supervisión.

Mantenga el aparato y el cable fuera del alcance de los niños menores de 8 años.

- **ATENCIÓN** : Cuando el aparato funciona en el modo combinado, solo puede ser utilizado por niños que se encuentren bajo supervisión de un adulto, debido a que se generan altas temperaturas (solo para el modelo con función de grill)

- **ADVERTENCIA:** Si la puerta o las juntas de la puerta están dañadas, no use el horno hasta que no sea reparado por una persona competente.
- **ADVERTENCIA:** Es peligroso que alguien que no sea una persona competente realice cualquier operación de servicio o reparación que implique la retirada de la cubierta que protege de la exposición a la energía de microondas.
- **ADVERTENCIA:** No caliente líquidos y otros alimentos en recipientes cerrados herméticamente, ya que pueden explotar.
- Se debe supervisar a los niños para garantizar que no jueguen con el aparato.
- No quite las patas del horno ni bloquee las rendijas de ventilación.
- Use únicamente utensilios aptos para microondas.
- Supervise el horno cuando caliente alimentos en recipientes de plástico o papel, ya que podrían entrar en ignición.
- Si observa humo, apague o desconecte el electrodoméstico y mantenga la puerta cerrada para sofocar las llamas.
- Calentar bebidas en el microondas puede dar lugar a una ebullición eruptiva retardada. Por tanto, se debe tener cuidado al manipular el recipiente.
- Debe remover o agitar el contenido de biberones y recipientes de comida para bebés, y comprobar su temperatura antes del consumo, con el fin de evitar quemaduras.

- No deben calentarse ni huevos con cáscara ni huevos duros enteros en un horno microondas, ya que podrían explotar, incluso una vez terminada la cocción.
- Al limpiar las superficies de la puerta, la junta de la puerta y la cavidad del horno, use solo jabones o detergentes suaves y no abrasivos, aplicándolos con una esponja o un paño suave.
- El horno debe limpiarse con regularidad y se deben eliminar los restos de comida.
- Si no mantiene la limpieza del horno podría deteriorarse la superficie, lo que podría afectar negativamente a la vida útil del aparato y posiblemente dar lugar a una situación peligrosa.
- Si el cable de alimentación está dañado, debe ser reemplazado por el fabricante, su agente de servicio o una persona con una cualificación similar para evitar cualquier peligro.
- No deje que el cable cuelgue del borde de la mesa o encimera.
- Para evitar situaciones peligrosas, no conecte este aparato a un interruptor temporizador externo ni a un sistema de control remoto separado.
- Nunca reemplace la bombilla que se encuentra dentro del horno. Su reemplazo debe ser llevado a cabo siempre por el servicio de Hisense.
- No limpie el aparato con limpiadores a vapor, limpiadores de alta presión, objetos afilados o productos de limpieza, esponjas o quitamanchas abrasivos.

INSTRUCCIONES DE SEGURIDAD PARA EL USO GENERAL

A continuación se enumeran, al igual que con todos los electrodomésticos, ciertas medidas que se deben seguir para asegurar un alto rendimiento de este horno:

1. Siempre que ponga en funcionamiento el horno, asegúrese de que la bandeja de vidrio, los brazos de los rodillos, el acoplamiento y el riel de los rodillos estén en su lugar.
2. No utilice el horno para ningún otro propósito que no sea la preparación de alimentos, como, por ejemplo, secar ropa, papel u otros artículos no comestibles ni para procesos de esterilización.
3. No ponga en funcionamiento el horno cuando esté vacío. Esto podría causar averías.
4. No utilice el interior del horno para almacenar ningún tipo de objeto, como papeles, libros de cocina, etc.
5. No cocine ningún alimento que esté rodeado por una membrana, como yemas de huevo, patatas, hígados de pollo, etc., sin antes pincharlos varias veces con un tenedor.
6. No introduzca objetos en las aberturas de la carcasa exterior.
7. Nunca retire piezas del horno como las patas, el acoplamiento, tornillos, etc.
8. No cocine alimentos directamente sobre la bandeja de vidrio. Coloque los alimentos dentro o sobre un recipiente adecuado antes de ponerlos en el horno. **IMPORTANTE: UTENSILIOS DE COCINA QUE NO DEBE USAR EN SU HORNO MICROONDAS**
 - No utilice recipientes de metal ni fuentes con asas de metal.
 - No utilice utensilios con decoraciones metálicas.
 - No use precintos de alambre cubiertos de papel para cerrar bolsas de plástico.
 - No utilice platos de melamina, ya que contienen un material que absorbe la energía de microondas. Esto puede hacer que los platos se agrieten o se carbonicen y reducirá la velocidad de cocción.
 - No use vajilla Centura. El esmaltado no es apto para microondas. No se deben utilizar vasos con asa cerrada de Corelle Livingware.
 - No cocine en recipientes con una abertura pequeña, como botellas de refresco o botellas de aceite selladas, ya que podrían explotar al calentarse en un horno microondas.
 - No utilice termómetros convencionales para carnes o dulces.
 - Existen termómetros específicos para cocinar con microondas que sí se pueden utilizar.
9. Los utensilios para microondas deben usarse respetando las instrucciones del fabricante.
10. No intente freír alimentos en este horno.
11. Recuerde que los hornos microondas solo calientan los líquidos que se encuentran dentro de un recipiente en lugar del recipiente en sí. Por lo tanto, aunque la tapa de un recipiente no esté

- caliente al tacto cuando se retira del horno, los alimentos o líquidos del interior emitirán vapor o salpicaduras al quitar la tapa, al igual que lo harían en una cocción convencional.
12. Compruebe siempre la temperatura de los alimentos cocinados, especialmente si está calentando o cocinando alimentos o líquidos para bebés. Es aconsejable no consumir nunca alimentos o líquidos recién sacados del horno; es mejor dejarlos reposar durante unos minutos y removerlos para que el calor se distribuya de manera uniforme.
 13. Los alimentos que contienen una mezcla de grasa y agua, como el caldo, deben permanecer entre 30 y 60 segundos en el horno después de apagarlo. Esto permitirá que la mezcla se asiente y evitará que burbujee al sumergir una cuchara o añadir un cubo de caldo en el alimento o el líquido.
 14. Al preparar alimentos o líquidos, recuerde que algunos de ellos, como los postres, las mermeladas y la carne picada, se calientan muy rápidamente. No utilice recipientes de plástico para calentar o cocinar alimentos con alto contenido de grasa o azúcar.
 15. Los utensilios de cocina pueden calentarse debido a la transferencia de calor desde los alimentos. Esto será más probable si ha cubierto la parte superior y las asas del utensilio con una envoltura de plástico. Puede que se necesiten agarradores para manipular el utensilio.
 16. Para reducir el riesgo de incendio en el interior del horno:
 - a) No cocine excesivamente los alimentos. Vigile cuidadosamente el horno de microondas si ha colocado papel, plástico u otros materiales combustibles adentro para facilitar la cocción.
 - b) Retire los precintos de alambre de las bolsas antes de colocarlas en el horno.
 - c) Si los materiales que se encuentran dentro del horno entraran en ignición, mantenga la puerta del horno cerrada y apague el aparato usando el interruptor de pared o cortando la luz desde el cuadro de fusibles o disyuntores.

FUNCIONAMIENTO DEL PANEL DE CONTROL

UNIDAD DE VISUALIZACIÓN

Muestra la hora y las funciones seleccionadas.

TECLAS



Menú automático



Microondas



Descongelamiento



Recalentamiento/ECO



Grill/Silenciar



Temporizador



Detener/Bloqueo infantil



Iniciar/+30s

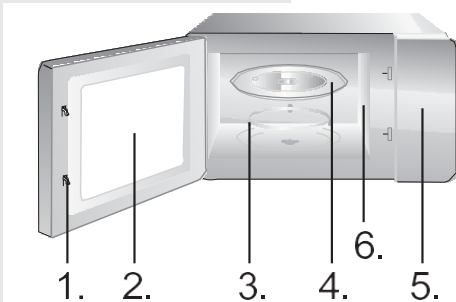

1. Sistema de bloqueo de seguridad de la puerta
2. Ventana del horno
3. Anillo giratorio
4. Bandeja de vidrio
5. Panel de control
6. Guía de ondas (no retire la placa de mica que cubre la guía de ondas)

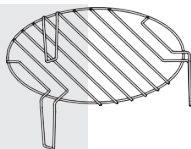

Rejilla (solo debe usarse para las funciones grill o combinada, y debe colocarse sobre la bandeja de vidrio)

FUNCIÓN DE MICROONDAS

Hay diez niveles de potencia de microondas: 100P, 90P, 80P, 70P, 60P, 50P, 40P, 30P, 20P y 10P, respectivamente. Presione la tecla de «Microondas» repetidamente y seleccione la potencia que desee. Presione las teclas «Λ» o «V» para ingresar el tiempo; el tiempo máximo que se puede introducir es de 60:00 minutos. Después de seleccionar el tiempo, presione la tecla «INICIAR/+30s» para comenzar la cocción. Un zumbido le notificará cuando la operación haya finalizado.

ALTA	100 % y 90 % de potencia de salida	(Para una cocción rápida y completa)
Medio alta	80 % y 70 % de potencia de salida	(Para una cocción medio rápida)
Media	60 % y 50 % de potencia de salida	(Para cocinar alimentos al vapor)
Medio baja	40 % y 30 % de potencia de salida	(Para descongelar alimentos)
BAJA	20 % y 10 % de potencia de salida	(Para mantener comidas calientes)

PRECAUCIÓN

- El tiempo máximo que se puede establecer es de 60 minutos.
- Nunca ponga en funcionamiento el horno vacío.
- Cuando funcione con la potencia máxima, el horno reducirá automáticamente la potencia después de un cierto tiempo de cocción, para alargar su vida útil.
- Si da la vuelta a los alimentos durante la operación, presione la tecla **INICIAR/+30s**.

una vez y el procedimiento de cocción preestablecido continuará.

e. Si tiene la intención de retirar los alimentos antes de la hora preestablecida, debe presionar la tecla de **DETENER/CANCELAR** una vez, para borrar el procedimiento preestablecido y evitar el funcionamiento involuntario la próxima vez que lo use.

DESCONGELAR/ RELOJ DESCONGELAR

Dispone de dos modos de descongelación: dEF1 y dEF2. El modo dEF1 es adecuado para descongelar por peso, y el modo dEF2, para descongelar por tiempo. Presione esta tecla para seleccionar entre descongelar por peso o por tiempo; la pantalla mostrará «dEF1» o «dEF2». Al seleccionar el modo dEF1, presione las teclas "<" o " " para seleccionar el peso de los alimentos; el rango de pesos posibles es entre 100 y 1500 g.

Al seleccionar el modo dEF2, presione las teclas "<" o " " para seleccionar el tiempo de descongelación; el tiempo máximo en el modo dEF2 es de 60:00 minutos. Tras seleccionar el tiempo o el peso de descongelación, presione la tecla «INICIAR/+30» para comenzar. Un zumbido le notificará cuando la operación haya finalizado. Si usa el modo de descongelación por peso (dEF1), escuchará un pitido que le indicará que debe dar la vuelta a los alimentos durante el proceso de descongelamiento.

A continuación, le indicamos algunos consejos sobre el tiempo de descongelación de alimentos:

dEF1	Para descongelar, el rango de pesos es de 100 g a 1500 g.
dEF2	Para descongelar, el tiempo máximo es de 60:00 minutos.

PRECAUCIÓN

- a. Es necesario dar la vuelta a los alimentos durante el proceso para obtener una descongelación uniforme.
- b. Por lo general, la descongelación de los alimentos requerirá más tiempo que su cocción.
- c. Si el alimento se puede cortar con un cuchillo, el proceso de descongelación se puede considerar finalizado.
- d. Las microondas penetran alrededor de 4 cm en la mayoría de los alimentos
- e. Los alimentos descongelados deben consumirse lo antes posible. No se recomienda volver a ponerlos en la nevera ni volver a congelarlos.

RELOJ (24-horas)

En el modo de espera, presione la tecla de «DESCONGELAMIENTO/RELOJ» durante más de 3 segundos para ingresar a la interfaz de configuración del reloj. La parte de la pantalla correspondiente a las horas parpadeará. La hora se puede configurar con las teclas «Λ» o «V». Después de configurar la hora, presione brevemente la tecla «INICIAR/+30s» para confirmar y pasar a la configuración de los minutos. Los minutos se pueden configurar con las teclas «Λ» o «V». Después de configurar los minutos, presione nuevamente la tecla «INICIAR/+30s» para confirmar y salir del modo de configuración.

Dispone de ocho menús automáticos A.1~A.8: patatas, pastas, pizzas, palomitas de maíz, verduras, bebidas, carnes y pescados. Presione la tecla correspondiente repetidamente para seleccionar el menú que desee; la pantalla mostrará el peso correspondiente. Después de seleccionar el peso de los alimentos que va a cocinar, presione la tecla «INICIAR/+30s» para comenzar la cocción. Un zumbido le notificará cuando la operación haya finalizado.

Pantalla	Tipo	Método
A.1	Patata	Las opciones de peso son 250 g, 500 g y 750 g
A.2	Pasta	Las opciones de peso son 50 g, 100 g y 150 g
A.3	Pizza	Las opciones de peso son 200 g y 400 g
A.4	Palomitas	El peso opcional es de 100 g
A.5	Verduras	Las opciones de peso son 200 g, 400 g y 600 g
A.6	Bebidas	Las opciones de peso son 1 taza, 2 tazas o 3 tazas, cada una de aproximadamente 250 ml.
A.7	Carne	Las opciones de peso son 200 g, 400 g y 600 g
A.8	Pescados	Las opciones de peso son 200 g, 400 g y 600 g

PRECAUCIÓN

- a. La temperatura de los alimentos antes de cocinar debe ser de entre 20 y 25 °C. Una temperatura mayor o menor de los alimentos antes de la cocción requeriría aumentar o disminuir el tiempo de cocción.
- b. La temperatura, el peso y la forma de los alimentos influyen en gran medida en el resultado de la cocción. Si encuentra alguna diferencia respecto a lo indicado en el menú anterior, ajuste el tiempo de cocción para obtener los mejores resultados.

FUNCIÓN de grill

El grill dispone de tres modos: G, C-1 y C-2. Consisten en: grill, combinación 1 de grill y microondas, y combinación 2 de grill y microondas. Pulse el botón de «Grill» repetidamente para seleccionar el modo que desee; la pantalla mostrará «G.», «G-1» o «G-2». Presione las teclas «Λ» o «V» para ingresar el tiempo; el tiempo máximo que se puede introducir es de 60:00 minutos. Tras introducir el tiempo de cocción, presione la tecla de «INICIAR/+ 30s» para comenzar. Un zumbido le notificará cuando la operación haya finalizado.

G.	Grill o parrilla; el elemento térmico se encenderá durante el funcionamiento. Adecuado para carnes finas, cerdo, salchichas o alas de pollo, ya que permite obtener un buen tono tostado
C-1	Cocción con combinación de grill y microondas. 30 % microondas y 70 % grill.
C-2	Cocción con combinación de grill y microondas. 55 % microondas y 45 % grill.

PRECAUCIÓN

En el modo de grill, todas las partes del horno, así como la rejilla y los recipientes de cocción, pueden alcanzar altas temperaturas. Tenga cuidado al retirar cualquier elemento del horno. Use agarradores de cocina o manoplas de horno gruesas para EVITAR QUEMADURAS.

SILENCIAR

En modo de espera, mantenga presionado este botón para introducir la selección de «sonido encendido/apagado» y mostrar el encendido o apagado correspondiente de la información. Después de seleccionar el encendido o apagado del sonido, presione la tecla de «DETENER» para salir de la selección. El sonido del zumbador se puede activar o desactivar de acuerdo con los ajustes correspondientes.

RECALENTAR/ ECO RECALENTAR

La función de recalentamiento sirve principalmente para que los usuarios calienten los alimentos según su peso; mantenga presionada la tecla «RECALENTAR» y seleccione el peso del alimento. Puede seleccionar entre 200 g, 400 g, 600 g, 800 g y 1000 g. Después de seleccionar el peso, presione la tecla «INICIAR/ +30s» para iniciar el funcionamiento; un zumbido le notificará cuando la operación haya finalizado.

ECO

En el modo de espera, mantenga presionada la tecla para entrar en el modo ECO; la pantalla se apagará. Para salir del modo ECO, presione cualquier tecla; la pantalla se iluminará.

DETENER

Mientras un ajuste de cocción esté en funcionamiento, puede presionar la tecla «DETENER» para cancelarlo y volver al estado de espera. Mientras el horno microondas esté en funcionamiento, puede presionar la tecla «DETENER» para hacer una pausa. En el estado de espera, puede presionar la tecla «DETENER» nuevamente para cancelar la función y volver al estado de espera.

INICIAR/+30 s

Después de ajustar el tiempo de cocción o el peso de los alimentos, presione la tecla «INICIAR/+30s» para encender el horno microondas inmediatamente. Mientras el aparato esté en funcionamiento, puede presionar la tecla «INICIAR/+30s» para aumentar el tiempo: una pulsación agregará 30 segundos; pero en el modo de menú y en el modo de descongelación de peso no se puede modificar el tiempo. En el estado de pausa, puede presionar la tecla «INICIAR/+30s» para continuar con el modo de cocción previo del horno microondas.

EXPRESS

En el modo de espera, después de colocar los alimentos y cerrar la puerta, presione la tecla «INICIAR/+30s» para iniciar rápidamente el microondas. El tiempo predeterminado de funcionamiento es de 30 segundos. Durante el proceso de funcionamiento, presione la tecla «INICIAR/+30s» una vez para agregar 30 segundos. Un zumbido le notificará cuando la operación haya finalizado.

FUNCIÓN DE BLOQUEO INFANTIL

Utilice esta función para bloquear el panel de control cuando lo esté limpiando o para que los niños no puedan usar el horno sin supervisión. Con este modo, todos los botones quedan inutilizados.

1) Establecer bloqueo: En el modo de espera, mantenga presionada la tecla «DETENER» durante más de 3 segundos; la función de bloqueo infantil se activará y no funcionará ningún botón del horno microondas.

2) Cancelar bloqueo: En el modo de bloqueo infantil, presione la tecla «DETENER» durante más de 3 segundos para cancelar la función.

GUÍA DE UTENSILIOS

Se recomienda encarecidamente utilizar recipientes adecuados y seguros para microondas. En términos generales, los recipientes de cerámicas, vidrios o plásticos resistentes al calor son adecuados para cocinar con microondas. Nunca use recipientes metálicos para cocinar con microondas o modo combinado, ya que es probable que se produzcan chispas. Use la siguiente tabla como referencia.

Material del recipiente	Microondas	Grill	Combi	Notas
Cerámica resistente al calor	Sí	Sí	Sí	Nunca utilice recipientes cerámicos decorados con bordes de metal o esmaltados
Plástico resistente al calor	Sí	No	No	No se puede utilizar para cocinar en microondas durante mucho tiempo
Vidrio resistente al calor	Sí	Sí	Sí	
Film plástico	Sí	No	No	No debe usarse al cocinar carnes o chuletas, ya que la temperatura excesiva puede dañar el film
Rejilla del grill	No	Sí	Sí	La rejilla del grill solo puede ser utilizada en los modos grill y combinado.
Envases metálicos	No	No	No	No debe utilizarse en hornos microondas. Las microondas no pueden penetrar a través del metal.
Esmaltados	No	No	No	Mala resistencia al calor. No se puede utilizar para la cocción a altas temperaturas
Madera de bambú y papel	No	No	No	Mala resistencia al calor. No se puede utilizar para cocinar a altas temperaturas

CONSEJOS DE COCINA

Los siguientes factores pueden afectar el resultado de la cocción:

Disposición de los alimentos

Coloque las partes más gruesas hacia el exterior del plato, las partes más delgadas hacia el centro y extienda uniformemente. Si es posible, intente no colocar los alimentos encimados.

Duración del tiempo de cocción

Comience con un ajuste de tiempo corto, evalúe el resultado y extiéndalo lo necesario. Una cocción excesiva puede provocar humo y quemaduras.

Cocción uniforme de los alimentos

Los alimentos como el pollo, las hamburguesas o los filetes deben darse la vuelta una vez durante la cocción.

Dependiendo del tipo de alimento, revuélvalo de afuera hacia el centro del plato una o dos veces durante la cocción

Deje reposar

Después de finalizar los tiempos de cocción, deje los alimentos dentro del horno durante un tiempo, esto permitirá que se complete la cocción y que la comida se vaya enfriando gradualmente

Saber si la comida está lista

El color y la dureza de los alimentos ayudan a determinar si están listos, debe observar:

- Vapor que sale de todas la superficie de la comida, no solo de los bordes
- Las articulaciones de las aves se pueden mover fácilmente
- La carne de cerdo o aves no tiene signos de sangre
- El pescado se ve opaco y se puede cortar fácilmente con un tenedor

Platos para dorar

Cuando use un plato para dorar o un recipiente autocalentable, coloque siempre un aislante resistente al calor, como un plato de porcelana, debajo de él para evitar daños en el plato y el anillo giratorio.

Envolturas de plástico aptas para microondas

Al cocinar alimentos con alto contenido graso, evite que la envoltura de plástico entre en contacto con los alimentos, ya que puede derretirse.

Utensilios de plástico aptos para microondas

Algunos utensilios de plástico para microondas pueden no ser adecuados para cocinar alimentos con alto contenido de grasas y azúcar. Además, procure no exceder el tiempo de precalentamiento que se especifica en las instrucciones del plato.

MANTENIMIENTO

SERVICIO TÉCNICO

Por favor, compruebe lo siguiente antes de llamar al servicio técnico.

1. Coloque una taza con agua (aprox. 150 ml) dentro del horno y cierre la puerta de forma segura. Si la puerta está cerrada correctamente, la lámpara del horno debería apagarse. Deje que el horno funcione durante 1 minuto.
 2. ¿Se enciende la lámpara del horno?
 3. ¿Funciona el ventilador de refrigeración?
(Coloque una mano sobre las aberturas de ventilación traseras para comprobarlo).
 4. ¿El plato giratorio gira adecuadamente?

(El plato giratorio puede girar en sentido horario o antihorario. Eso es normal).

5. ¿El agua dentro del horno se ha calentado?

Si la respuesta a cualquiera de las preguntas anteriores es «NO», revise la toma de corriente y el fusible en la caja de su medidor. Si tanto la toma de corriente como el fusible funcionan correctamente, **COMUNÍQUESE CON EL CENTRO DE SERVICIO APROBADO MÁS CERCANO.**

PRECAUCIONES DE MANTENIMIENTO

Precaución: RADIACIÓN DE MICROONDAS

1. El capacitor de alta tensión permanece cargado después de la desconexión; cortocircuite el terminal negativo del condensador de alta tensión al chasis del horno (utilice un destornillador) para descargarlo antes de tocarlo.

2. Durante el mantenimiento, retirar las piezas enumeradas a continuación puede dar acceso a potencias superiores a los 250 V a tierra.

- Magnetron
- Transformador de alta tensión
- Condensador de alta tensión
- Diodo de alta tensión
- Fusible de alta tensión

3. Las siguientes condiciones pueden causar una exposición indebida a microondas durante el servicio.

- Ajuste incorrecto del magnetrón;
- Ajuste incorrecto del enclavamiento de la puerta, la bisagra de la puerta y la puerta;
- Ajuste incorrecto del soporte del interruptor;
- Daños en la puerta, las juntas de la puerta o el recinto.

ESPECIFICACIONES

Consumo de energía.....	220-240 V ~50 Hz, 1320 W
Potencia de salida	900 W
Calentador del grill	1000 W
Frecuencia de funcionamiento	2450 MHz
Dimensiones exteriores.....	480 x 356 x 292,5 mm
Capacidad del horno:.....	25 litros
Peso sin embalaje.....	Aprox. 9,8 kg
Nivel de ruido	Lc < 61 dB (A)



Este aparato está etiquetado de acuerdo con la Directiva europea 2012/19/UE sobre Residuos de aparatos eléctricos y electrónicos (RAEE). Esta directriz constituye un marco de validez europea para la reutilización y el reciclaje de los residuos de aparatos eléctricos y electrónicos.

DIMENSIONES PARA EL MONTAJE

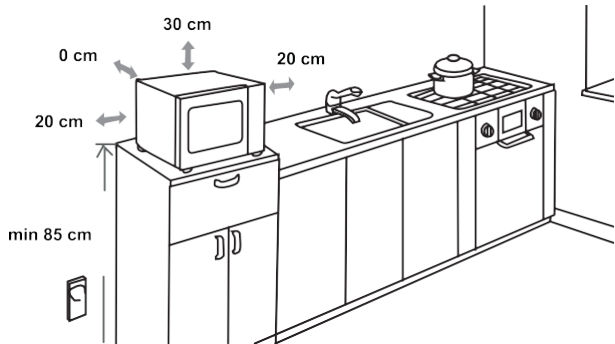

INTERFERENCIAS DE RADIO

El horno microondas puede provocar interferencias en radios, televisores o equipos similares. En caso de que se produzcan interferencias, puede eliminarlas o reducirlas mediante los siguientes procedimientos.

- a) Limpie la superficie de la puerta y de las juntas de la puerta del horno.
- b) Coloque la radio, el televisor o el dispositivo lo más lejos posible del horno microondas.
- c) Use una antena correctamente instalada en la radio, el televisor o el dispositivo para poder obtener una buena recepción de la señal.

NOS RESERVAMOS EL DERECHO DE REALIZAR CUALQUIER TIPO DE MODIFICACIÓN QUE NO AFECTE A LA FUNCIONALIDAD DEL APARATO.

Hisense

